

TAFE

# 15 SERIE



TAFE 7515C





# TAFE 15 SERIE

Wenn's einfach laufen muss: Die TAFE 15 Serie!

Zwei Modelle, ein Anspruch: zuverlässige Leistung ohne Kompromisse. Die TAFE 15 Serie bietet robuste Technik, starke 74 PS und eine Ausstattung, die sich auf das Wesentliche konzentriert. Wahlweise mit Komfortkabine (7515C) oder als offene schmalspur Plattform (7515GE). Die Allround-Serie für alle Arbeiten am Feld, Hof und mit Sonderkulturen.

 @tafetractorsgermany

 @TAFETractorsGermany

 @TAFETractorsGermany

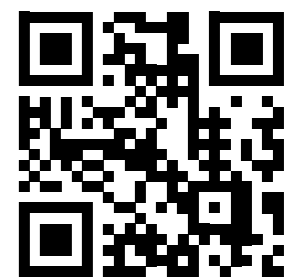

**TAFE.DE**

**TAFE 7515C**

**TAFE 7515C**

## **Technik, die mitzieht:**

**58 l/min Hydraulik & 8000 kg Anhängelast serienmäßig**



Entwickelt für den täglichen Einsatz und viel serienmäßiger Ausstattung bietet der TAFE 7515C durchdachten Fahrkomfort und robuste Technik für Hofarbeiten, Transporte oder schwere Anbaugeräte auf dem Acker. Mit seinem 74 PS starken Common-Rail-Dieselmotor, bis zu 8000 kg Anhängelast und Hydraulikleistung von 58 l/min ist dieser Traktor die richtige Wahl für Profis, die Wert auf Leistung, Komfort und Vielseitigkeit legen.

Die klimatisierte Vollkabine mit Panoramasiicht und luftgefedertem Fahrersitz sorgt auch an langen Tagen für ein angenehmes Arbeiten. Mit hohem Eigengewicht, breiter Radialbereifung, Selbstsperrdifferenzial an der Vorderachse und Differenzialsperre hinten ist der 7515C auch für schwieriges Gelände bestens gerüstet.

# TAFE 7515C



## Herausragende

# Merkmale

Motor	Leistung	74 PS
	Hubraum	2600 ccm
Getriebe	Höchstgeschwindigkeit	38 km/h
	Gänge	12 Vorwärts + 12 Rückwärts
Hydrauliksystem	Hubkraft Heckkraftheber	2400
	Hydraulikleistung	58 l/min
Zapfwelle	Heckzapfwelle	540 / 540E (750) U/min
Gewicht	Leergewicht	3700 kg
Dimensionen	Länge x Breite x Höhe	4,05 m x 2,13 m x 2,70 m
Weitere Features	Front- und Radgewichte	Frontgewichte: 6 x 25 kg, Radgewichte hinten: 4 x 45 kg
	zusätzliche Serienausstattung	Radialreifen, luftgefederter Fahrersitz, zuschaltbare Differentialsperre hinten, Selbstsperrdifferenzial vorne

- ✔ 74 PS Common-Rail-Dieselmotor
- ✔ 58 l/min Arbeitshydraulik
- ✔ Front- und Radgewichte serienmäßig

- ✔ Luftgefederter Sitz
- ✔ Aufstellbares Sonnendach
- ✔ Inklusive Lagerbock und höhenverstellbarem Zugmaul



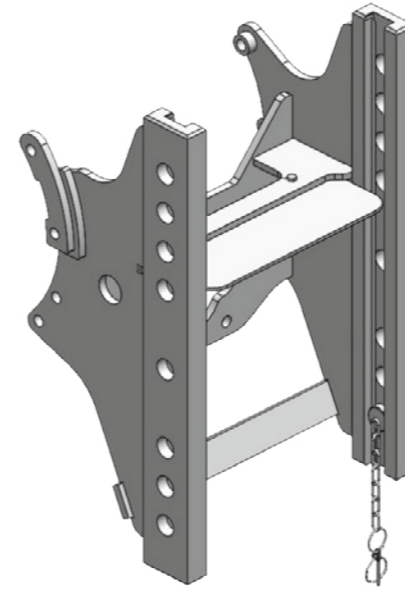

### Frontlader Quicke X2S

(7515C)

- > **Hubvermögen** max. Hubhöhe: 1220 kg
- > **Schnell- An- und Abbausystem**
- > mechanische **Parallelführung**
- > **Euro Aufnahme**
- > **3. Steuerkreis** serienmäßig

#### Optional

- > Dazu erhältlich: **Schaufel** (1720 mm)

### Frontlader SOLID 500

(7515C)

- > **Hubvermögen** max. Hubhöhe: 1550 kg
- > **Schnell- An- und Abbausystem**
- > mechanische **Parallelführung**
- > **Euro Aufnahme**
- > **3. Steuerkreis** serienmäßig
- > inkl. **Schaufel** (1800 mm)

### Anhängerzugvorrichtung

(7515C & 7515GE) - Ersetzt Serien-Lagerbock

- > **Lagerbock** ausrüstbar mit
  - > automatischem **Zugmaul**
- und/oder
- > **Kugelpkupplung** PKW-50

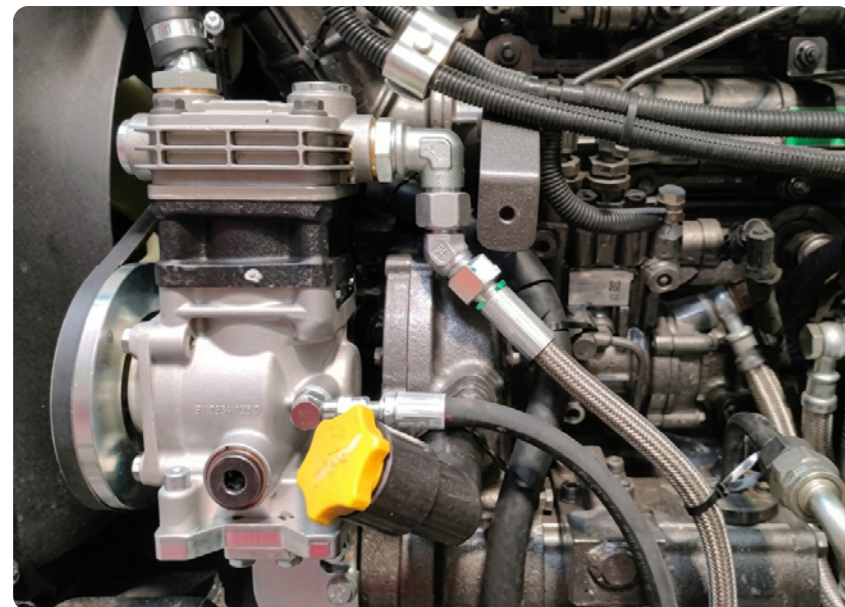

### Druckluftbremsanlage

(7515C)

- > **Präzise Bremsen** mit maximaler Sicherheit.
- > Für **sicheren Anhängerbetrieb** bei bis zu 8.000 kg gebremster Anhängelast

# ZUVERLÄSSIGER

# HELFER





## TAFE 15 Serie

#daten

# Technische Daten

7515C

Abmessungen	Länge	mm	4045	
	Breite*	mm	2130	
	Höhe*	mm	2698	
	Radstand	mm	2205	
	Bodenfreiheit*	mm	320	
	Leergewicht	kg	3700	
	Wenderadius*	mm	4410	
Spurweite	vorne*	mm	1392	
	hinten*	mm	1421	
max. Achslast	vorne	kg	1900	
	hinten	kg	3400	
zul. Gesamtgewicht		kg	5300	
Anhängelast	ungebremst	kg	1850	
	gebremst	kg	8000	
Motor	Hersteller		Simpson & Co. Ltd.	
	Typ		Wassergekühlter 3-Zylinder 4-Takt Turbodiesel mit Ladeluftkühlung	
	Modelreihe		SJV326CRE74	
	Einspritzung		Common Rail Direkteinspritzung	
Leistung	Leistung	PS (KW)	74 (54)	
	Zylinderanzahl		3	
	Drehzahl	U/min	2200	
	Hubraum	ccm	2600	
	Luftfilter		Trockenluftfilter	
	Batterie	Volt	12	
	Getriebe	Typ		Wende-Schaltgetriebe, synchronisiert
		Stufen / Gänge		12 Vorwärts + 12 Rückwärts
Höchstgeschwindigkeit*		km/h	38	
Kupplung			Split Torque	
Lenkung			Servolenkung	
Tankinhalt		Liter	74	
Hydrauliksystem	Pumpe		Tandem-Pumpe	
	- Arbeitshydraulik	l/min	58	
	- Servo	l/min	23	
	Dreipunktaufhängung		Kategorie 2	
	max. Hubkraft am Kuppelpunkt, Ackerschiene	kg	2400	
	Regelung		Position, Zugwiderstand & Schwimmstellung	
Zapfwelle	Zusatzsteuergerät		2x Doppelwirkend	
	Zuschaltung		elektrohydraulisch	
	hinten	U/min	540 / 540E (750)	
	Angetriebene Räder		4 (2 und 2 zuschaltbar)	
Standard Bereifung	Typ		Ackerstollen Radial	
	vorne		280/85 R24	
	hinten		420/85 R30	

Serienausstattung Frontgewicht 6x25kg, Radgewicht hinten 4x45kg, Arbeitsscheinwerfer, Bordwerkzeug, zuschaltbarer Allradantrieb, hydraulische Lenkung, klimatisierte Vollkabine (7515C), Anhängerzugpendel, zuschaltbare Differentialsperre hinten, Selbstsperrdifferenzial vorne, Sicherheitsgurt, luftgefederter Fahrersitz, Fahrzeugausstattung nach StVZO

\* Abmessungen teilweise abhängig von Bereifung

# Durchdacht. Robust.

# VIELSEITIG.



Händler

Import Deutschland

**weber  
geräte**  
GmbH

DISCLAIMER: The information relating to TAFE's products, product images, specification and availability provided on TAFE's websites, digital and social media platforms are subject to constant revision, upgradation based on its policies and current product-line, and may not reflect the updated information. You are advised to contact [corporate@tafe.com](mailto:corporate@tafe.com), our regional sales representative, or your nearest authorized dealer / distributor in this regard. Products listed on TAFE's digital platforms may not be available in certain geographies and may be enhanced or discontinued without any prior notice.